



CITROËN

CITROËN BERLINGO



CENNIK

WAŻNY OD LIPCA 2023

nothing
moves us
like Citroën

Pieczętka Autoryzowanego Dystrybutora

CITROËN BERLINGO N1

M

WERSJA	SILNIK	SKRZYNIA BIEGÓW	CENA BRUTTO
FEEL	1.2 PureTech 110 S&S	M6	123 030,60 zł
	1.5 BlueHDi 100 S&S	M6	132 080,60 zł
	1.5 BlueHDi 130 S&S	M6	138 180,60 zł
	1.5 BlueHDi 130 S&S	EAT8	146 680,60 zł

UMOWY SERWISOWE

BASIC Naprawa i bezpłatna wymiana części wadliwych + Assistance	cena już od 150
COMFORT Bezpłatne przeglądy okresowe + Assistance	cena już od 500
COMFORT PLUS Naprawa i bezpłatna wymiana części wadliwych + przeglądy okresowe + Assistance	cena już od 1300
PREMIUM Naprawa i bezpłatna wymiana części wadliwych + przeglądy okresowe + pojazd zastępczy + wymiana części ulegających zużyciu + Assistance	cena już od 2300

M6 – skrzynia biegów o 6 przełożeniach N1 – homologacja ciężarowa

Wszystkie ceny zawarte w niniejszym cenniku są rekomendowanymi cenami detalicznymi brutto, zawierającymi opłatę za transport samochodu, podatek VAT oraz podatek akcyzowy zależny od typu homologacji i od pojemności silnika. Citroën zastrzega sobie prawo wprowadzania bez uprzedzenia zmian parametrów technicznych i wyposażenia pojazdów oferowanych na rynku polskim. Podane w cenniku informacje nie są ofertą handlową w rozumieniu art. 66 Kodeksu Cywilnego. W wypadku sprzedaży konsumenckiej zawarte w tym cenniku informacje nie stanowią zapewnienia w rozumieniu art. 4 ust. 3 ustawy o szczególnych warunkach sprzedaży konsumenckiej i nie stanowią opisu towaru w rozumieniu art. 4 ust. 2 ustawy o sprzedaży konsumenckiej. Indywidualne uzgodnienia właściwości pojazdu następują w umowie jego sprzedaży. Cena cennikowa staje się elementem umowy z konsumentem w chwili indywidualnego ustalania treści tej umowy.

UWAGA: niektóre elementy wyposażenia opcjonalnego mogą się wykluczać lub być ze sobą powiązane. Pełna lista wyposażenia seryjnego oraz opcjonalnego dostępna w autoryzowanych punktach sprzedaży.

CITROËN BERLINGO N1 WAŻNIEJSZE ELEMENTY WYPOSAŻENIA

KOD	BEZPIECZEŃSTWO	PLN brutto	FEEL
UF01	ESP (ABS + AFU + ESC + ASR + Hill Assist)		S
FH01	Hamulec postojowy ręczny		S
UE05	Czujniki spadku ciśnienia w ogumieniu pośrednie		S
NM02	Przegroda stała za drugim rzędem siedzeń		S
	Rejestracja jako samochód ciężarowy		S
	4 uchwyty do zabezpieczenia bagażu		S
NF15	Sześć poduszek bezpieczeństwa czołowe i boczne dla kierowcy i pasażera, kurtynowe dla R1 i R2		S
	SYSTEMY WSPOMAGANIA PROWADZENIA		
UB01	Czujniki parkowania tył Zawarte w Pakiecie Comfort		S
QK02	Kamera cofania z funkcją Top Rear Vision + Citroen Connect Radio DAB (RCC A2)		2800
J5BX	Pakiet Kamera (QK02+UB03) - kamera cofania z funkcją Top Rear Vision (wymusza radio RCC) - czujniki parkowania przód		3600
ZV78	Pakiet Safety - regulator i ogranicznik prędkości - aktywny system monitorowania pasa ruchu (LKA) z korektą toru jazdy (PFIL) - system rozpoznawania znaków ograniczeń prędkości z rekomendacją zalecanej prędkości (ILV / PLV) - system automatycznego hamowania Active Safety Brake (AEB-Video)		S
ZV79	Pakiet Safety Plus - Pakiet Safety - system automatycznego przełączania świateł (HBA) - rozszerzony system rozpoznawania znaków ograniczeń prędkości (eTSR) - system kontroli uwagi kierowcy przez kamerę (DAA3) (nieдоступny w wersji N1)		S

S - Standard — - Nie występuje 200 - Cena opcji P - Opcja dostępna w pakiecie z inną opcją ND - Opcja niedostępna

CITROËN BERLINGO N1 WAŻNIEJSZE ELEMENTY WYPOSAŻENIA

KOD	SYSTEMY AUDIO I TELEMATYCZNE	PLN brutto	FEEL
	4 HP + 2 tweetery		S
WL2C	System audio RD6 DAB Radio cyfrowe, Bluetooth (1 mikrofon), wejście USB, ekran C-, antena krótka (200mm) AF/FM/DAB		S
WLO2	Citroën Connect Radio DAB (RCC A2) Ekran dotykowy 8", Mirror Screen, radio, Bluetooth (2 mikrofony) + radio cyfrowe, antena krótka (200mm) AF/FM/DAB		1500
WL2K	Citroën Connect Navi DAB (NAC B2) Nawigacja 3D kolor, WIFI, funkcja rozpoznawania głosu, Citroën Connect Radio DAB (RCC A2) Darmowa aktualizacja map 4 razy w roku, 3 lata subskrypcji na usługi Tom Tom Traffic (informacja o ruchu drogowym w czasie rzeczywistym, parkingi, pogoda, ceny paliw, punkty POI), Zawiera PR01 Zawarte w Pakiecie Connect		P
ES11	Gniazdo 230 V Zawarte w Pakiecie Techno		P
	Gniazdo 12 V na desce rozdzielczej		S
DRZWI I PRZESZKLENIA			
PC19	Drzwi przesuwne z prawej i lewej strony		S
PB02	Kłapa tylna z ogrzewaną szybą i wycieraczką		S
	Centralny zamek przycisk na desce rozdzielczej z kontrolką, automatyczne ryglowanie zamków drzwi po ruszeniu i odryglowanie w przypadku uderzenia		S
YD01	ADML - bezkluczykowy dostęp i uruchamianie pojazdu, aktywny dla drzwi przednich i bagażnika - wlew paliwa z zamknięciem elektrycznym - hamulec postojowy sterowany elektronicznie Zawarty w Pakietach Techno oraz Techno +		P
	Szyby boczne przednie (R1) sterowane elektrycznie (sekwencyjne dla FEEL i SHINE)		S
	Uchylnie szyby w drzwiach przesuwnych (R2), stałe w R3		S
VD10	Otwierana szyba w pokrywie bagażnika + szyby przyciemniane w R2 i R3 i w pokrywie bagażnika Zawarte w Pakiecie Style		P
	Lusterka zewnętrzne sterowane elektrycznie, podgrzewane		S
HU02	Lusterka zewnętrzne składane elektrycznie Zawarte w Pakiecie Style		P
RL05	Lusterko wewnętrzne elektrochromatyczne Zawarte w Pakiecie Connect		P
ŚWIATŁA, SYGNALIZACJA, WIDOCZNOŚĆ			
PR01	Reflektory przednie przeciwmgłowe Zawarte w Pakiecie Comfort		S
FE10	Światła dzienne LED		S
	Automatyczny włącznik reflektorów (czujnik zmierzchu) System Magic Wash Premium		S
NB08	Pakiet Widoczność - wycieraczkę automatyczną (czujnik deszczu) - reflektory przeciwmgłowe - kierownica wielofunkcyjna (VCI) Zawarte w Pakiecie Comfort		S
SIEDZENIA			
IT02	Fotel kierowcy KOMFORT Regulacja w odcinku lędźwiowym, na wysokość, wzdłużnie i pochylenia oparcia, zagłówek regulowany na wysokość, podłokietnik, Zawarty w Pakiecie Comfort		S
IW02	Fotel pasażera SKŁADANY Ruchomy podłokietnik, regulacja pochylenia oparcia i zagłówek na wysokość, stoliki lotnicze i kieszenie w oparciach foteli R1, fotel kierowcy KOMFORT (IT02)		S
AL04	Kanapa w drugim rzędzie składana 2/3 - 1/3 mocowania Isofix (x3)		S
AL05	Trzy indywidualne fotele w drugim rzędzie(R2) Składane, mocowania Isofix (x3), dwa uchwyty na kubki, gniazdo 12V w R3		750
STYL WEWNĘTRZNY / KOMFORT			
	Klamki wewnętrzne w R1 chromowane		S
	Półka podsufitowa Lampki podsufitowe dla R1, R2 i w bagażniku (R3), uchwyty dla pasażerów w R1 i R2		S
	Zasłony przeciwsłoneczne przedniej szyby z kieszonką na kartę, z lustrem i oświetleniem		S
	Wykładzina na podłodze i w bagażniku		S
	Dwa schowki w desce rozdzielczej po stronie pasażera: górny chłodzony zamykany TOP BOX, 2 uchwyty na kubki Schowek zamykany po stronie kierowcy (gdy nie zamówiono opcji VTH (YB01) i oprócz wersji SHINE oraz LIVE PACK)		S
CB09	Półka przykrywająca przestrzeń bagażową (tylko dla długości M) Roleta przykrywająca przestrzeń bagażową (tylko dla długości XL)		S
	Kierownica regulowana w dwóch płaszczyznach		S
	Kierownica wielofunkcyjna (VCI)		S

CITROËN BERLINGO N1 WAŻNIEJSZE ELEMENTY WYPOSAŻENIA

KOD	STYL WEWNĘTRZNY / KOMFORT	PLN brutto	FEEL
VH04	Kierownica skórzana wielofunkcyjna (VCI) Dostępna w Pakiecie Techno		P
	Zegary analogowe z wyświetlaczem matrycowym 3,5"		S
RE01	Klimatyzacja manualna		S
RE07	Klimatyzacja automatyczna dwustrefowa Zawarta w Pakiecie Techno		P
STYL ZEWNĘTRZNY			
PQ02	Relingi dachowe podłużne czarne Zawarte w Pakiecie Style		P
PR01	Pakiet Look Color White + reflektory przeciwmgłowe Klamki zewnętrzne w kolorze nadwozia, obudowy lusterek bocznych w kolorze czarnym, białe akcenty kolorystyczne na Airbumps® i w strefie reflektorów przeciwmgłowych, listwy ochronne boczne Airbumps® czarne, słupki przy przedniej szybie czarne		S
KOŁA I OPONY			
	Felgi stalowe czarne 16" z kołpakami TWIRL Black Opony Michelin Energy Saver+ - 205/60 R16 - UBRR		S
DZSC	Felgi aluminiowe 16" STARLIT Opony Michelin Energy Saver+ - 205/60 R16 - UBRR Zawarte w Pakiecie Style		P
LZ04	Zestaw narzędzi awaryjnych w przypadku przebicia opony		S
KOLORY NADWOZIA			
PRP0	ICY WHITE		S
F4M0	GRIS ACIER (M)		2670
VLM0	GRIS PLATINIUM (M)		2670
9VM0	NOIR PERLA NERA (M)		2670
JGM0	DEEP BLUE (M) (dostępny tylko z tapicerką OFFT)		2670
EUM0	SABLE (M)		2670
TAPICERKI			
OAFY	Tapicerka materiałowa MICA GREY		-
OFFT	Tapicerka materiałowa Slash Grey, wnętrze w tonacji Metropolitan Grey		S
OGFR	Tapicerka materiałowa Line Green, wnętrze w tonacji Wild Green		-
INNE			
AQ11	Przygotowanie do montażu haka holowniczego		1300
BQ01	Pakiet elektryczno-adaptacyjny - wzmocniona instalacja elektryczna - dodatkowy moduł dla adaptatora (BSG-TC)		500
PAKIETY OPCJI (GRUPUJĄCE)			
J688	Pakiet Techno (ES11+RE07+VH04+YD01) - Gniazdo 230V (ES11) - Klimatyzacja automatyczna dwustrefowa (RE07) - Kierownica wielofunkcyjna obszyta skórą (VCI) (VH04) - System bezkluczykowego dostępu i uruchomienia pojazdu ADML (YD01) aktywny dla drzwi przednich i bagażnika - Wlew paliwa z zamknięciem elektrycznym - hamulec sterowany elektronicznie		3250
J6PH	Pakiet Style (DZSC+PQ02+VD10+DY36) - Felgi aluminiowe 16" STARLIT - Relingi dachowe podłużne czarne - Otwierana szyba w pokrywie bagażnika + szyby przyciemniane w R2 i R3 i w pokrywie bagażnika - szyby boczne w drzwiach przesuwanych (R2) sterowane elektrycznie sekwencyjne - Lakierowana w kolorze nadwozia osłona prowadnicy tylnych drzwi przesuwanych		3500
J6AH	Pakiet Connect (RL05+WL2K) - Lusterko wewnętrzne elektrochromatyczne (RL05) - Peugeot Connect NAV DAB (NAC B2) (WL2K) nawigacja 3D kolor, WIFI Peugeot Connect Radio DAB (RCC A2) Funkcja rozpoznawania głosu, darmowa aktualizacja map 4 razy w roku, 3 lata subskrypcji dla usług: TOM TOM Traffic, ceny paliw, parkingi, pogoda)		4000

R1 - rząd pierwszy
R2 - rząd drugi

WYMIARY	DŁUGOŚĆ	M
ZEWNĘTRZNE		
Długość całkowita (mm)		4 403
Rozstaw osi (mm)		2 785
Zwis przedni (mm)		892
Zwis tylny (mm)		726
Szerokość całkowita bez lusterek (mm)		1 848
Szerokość całkowita z lusterkami bocznymi (mm)		2 107
Rozstaw kół osi przedniej (mm)		1 553
Rozstaw kół osi tylnej (mm)		1 567
Wysokość całkowita (mm) bez relingów / z relingami dachowymi		1800 /
Drzwi boczne przesuwne: wysokość użytkowa (mm)		1 145
Drzwi boczne przesuwne: szerokość użytkowa (mm)		737
Kłapa tylna: wysokość użytkowa (mm)		1 106
Kłapa tylna: szerokość użytkowa maksymalna (mm)		1 195
Wysokość progu załadunku mini / maxi (mm)		580 / 586
WEWNĘTRZNE		
Szerokość w kabinie w I-rzędzie na wysokości łokci (mm)		1508
Szerokość w kabinie w II-rzędzie na wysokości łokci (mm)		1509
Szerokość w kabinie w III-rzędzie na wysokości łokci (mm)		1200
Długość przestrzeni ładunkowej maksymalna (mm) (siedzenie pasażera z przodu złożone)		2 700
Długość przestrzeni ładunkowej maksymalna do I-rzędu siedzeń (mm) - siedzenie przednie max do przodu		1 880
Długość bagażnika maksymalna za II rzędem siedzeń (mm)		1 000
Długość bagażnika maksymalna za III rzędem siedzeń (mm)		236
Szerokość przestrzeni ładunkowej maksymalna (mm)		N/D
Szerokość przestrzeni ładunkowej pomiędzy nadkolami (mm)		1 149
Wysokość przestrzeni bagażowej maksymalna (mm)		1 126
Objętość przestrzeni bagażowej do wysokości rolety / do dachu (dm ³ VDA)		597 / 983
Objętość przestrzeni bagażowej do dachu bez 2 rzędu siedzeń (dm ³ VDA)		2 126

VDA - norma obliczania pojemności bagażnika przy pomocy prostopadłościanów o wymiarach 200 x 100 x 50 mm.



Przegroda stała za drugim rzędem siedzeń

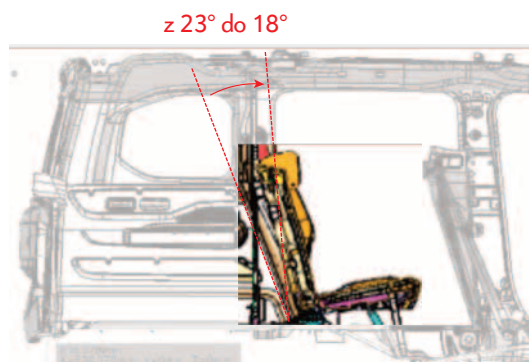

Zmiana kąta nachylenia oparcia w stosunku do wersji osobowej M1

CITROËN BERLINGO N1 PARAMETRY TECHNICZNE

5 - OSOBOWY N1

Silnik	1,2 PureTech 110 KM S&S
Długość	M
Typ	Benzynowy turbodoładowany, z wtryskiem bezpośrednim pod wysokim ciśnieniem, 12 zaworowy
Pojemność skokowa (cm ³)	1199
Liczba cylindrów	3
Moc maksymalna w kW (KM) przy obr./min	81 (110) / 5500
Maks. moment obrotowy Nm przy obr./min	ND
Norma emisji spalin	Euro 6.4
Paliwo	benzyna
Skrzynia biegów	
Rodzaj (liczba przełożeń)	manualna (6)
Osiągi	
Maksymalna prędkość km/h	174
Przyspieszenie od 0 do 1000 m (s)	ND
Przyspieszenie od 0 do 100 km/h (s)	ND
ZUŻYCIE PALIWA I EMISJA CO₂ (WLTP)(2)	
W cyklu mieszanym (l/100 km)	6,3 - 7,6
Emisja CO ₂ w cyklu mieszanym (g/km)	143 - 172
Pojemność zbiornika paliwa (w litrach)	60
MASY (1)	
Masa minimalna (bez opcji)	1403
Dopuszczalna masa całkowita	2270
Dopuszczalna masa całkowita zespołu pojazdów	3170
Dopuszczalna masa przyczepy z hamulcem	900

(1) Masa może się zmieniać w zależności od wyposażenia dodatkowego. ND – brak danych

(2) Podane wartości zużycia paliwa i emisji CO₂ są zmierzone na podstawie procedury WLTP zgodnie z przepisami prawa europejskiego, w tym Rozporządzenia (UE) 2017/1151 i Rozporządzenia wykonawczego Komisji (UE) 2017/1153. Od 1 września 2018 r. nowe samochody są homologowane zgodnie ze światową zharmonizowaną procedurą badania samochodów osobowych i lekkich samochodów dostawczych (WLTP). Nowa procedura badań pozwala uzyskać bardziej realistyczne wyniki zużycia paliwa i emisji CO₂. Procedura WLTP zastąpiła dotychczasową europejską procedurę homologacyjną (NEDC). Z uwagi na warunki pomiarów, które lepiej oddają rzeczywiste warunki eksploatacji pojazdów wartości zużycia paliwa i emisji CO₂ uzyskane zgodnie z procedurą WLTP mogą być w wielu przypadkach wyższe od uzyskanych na podstawie protokołu NEDC. Podane wartości zużycia paliwa i emisji CO₂ mogą się różnić od rzeczywistych w zależności od wyposażenia danego pojazdu, w tym wyposażenia dostępnego w opcji lub jako akcesoria fabryczne oraz typu opon. Zużycie paliwa i emisja CO₂ zależy również od warunków użytkowania samochodu w tym m.in. pogody, indywidualnego stylu jazdy kierowcy i obciążenia pojazdu. Tabele pokazują wartości od najniższych do najwyższych, uzyskane z uwzględnieniem wyposażenia dodatkowego pojazdu. Wszystkie informacje były aktualne w momencie publikacji materiału. Stellantis Polska Sp. z o.o. oraz Dealerzy marki Citroën zastrzegają sobie prawo do zmian specyfikacji produktów. Szczegółowe informacje można uzyskać w najbliższym punkcie sprzedaży oraz na stronie: <https://www.citroen.pl/swiat-citroena/technologie/nowe-homologacje.html>

CITROËN BERLINGO N1 PARAMETRY TECHNICZNE

5 - OSOBOWY N1

SILNIKI	1,5 BlueHDi 100 S&S	1,5 BlueHDi 130 S&S	1,5 BlueHDi 130 S&S EAT8
DŁUGOŚĆ	M		
Typ	Turbo Diesel, bezpośredni wtrysk paliwa pod wysokim ciśnieniem, 16 zaworowy		
Liczba cylindrów	4	4	4
Pojemność skokowa (cm ³)	1499	1499	1499
Moc maks. w kW wg CEE (KM) przy obr/min	75 (102) / 3500	96 (130) / 3750	96 (130) / 3750
Moment obrotowy maks. w Nm przy obr/min	250 / 1750	300 / 1750	ND
Norma emisji spalin	Euro 6.4	Euro 6.4	Euro 6.4
Skrzynia biegów			
Rodzaj (liczba przełożeń)	Manualna (6)	Manualna (6)	Automatyczna (8)
UKŁAD KIEROWNICZY			
Średnica zawracania między krawężnikami (m)	Koła 16": 10,8 Koła 17": 11,0	Koła 16": 10,8 Koła 17": 11,0	Koła 16": 10,8 Koła 17": 11,0
ZAWIESZENIE - HAMULCE - OPONY			
Zawieszenie	Przód: typu pseudo MacPherson, wahacze dolne trójkątne, stabilizator, zespoły sprężyny - amortyzatory. Tył: z odształcalną belką poprzeczną, stabilizator, sprężyny i amortyzatory rozdzielone.		
Hamulce przednie / tylne	Tarczowe wentylowane / Tarczowe		
Opony	205/60 R16 205/55 R17		
LICZBA miejsc	5		
MASY (kg) (1)			
Masa minimalna (bez opcji)	1467	ND	1488
Dopuszczalna masa całkowita	2360	ND	2365
Dopuszczalna masa całkowita zespołu pojazdów	3560	ND	3365
Dopuszczalna masa przyczepy z hamulcem	1200	ND	1000
OSIĄGI (bez pasażerów)			
Prędkość maksymalna (km/h)	166	ND	184
1000 m ze startu zatrzymanego (s)	ND	ND	ND
Przyspieszenie 0 - 100 km/h (s)	ND	ND	ND
ZUŻYCI PALIWA I EMISJA CO₂ (WLTP)(2)			
W cyklu mieszanym (l/100 km / g/km)	5,0 - 5,94 / 134 - 137	ND	5,2 - 6,3 / 136 - 164
PALIWO			
Olej napędowy	+		
Pojemność zbiornika paliwa (w litrach)	50		
Pojemność zbiornika AdBlue® (w litrach)	17		
(1) Masa może się zmieniać w zależności od wyposażenia dodatkowego. ND – brak danych			

(2) Podane wartości zużycia paliwa i emisji CO₂ są zmierzone na podstawie procedury WLTP zgodnie z przepisami prawa europejskiego, w tym Rozporządzenia (UE) 2017/1151 i Rozporządzenia wykonawczego Komisji (UE) 2017/1153. Od 1 września 2018 r. nowe samochody są homologowane zgodnie ze światową zharmonizowaną procedurą badania samochodów osobowych i lekkich samochodów dostawczych (WLTP). Nowa procedura badań pozwala uzyskać bardziej realistyczne wyniki zużycia paliwa i emisji CO₂. Procedura WLTP zastąpiła dotychczasową europejską procedurę homologacyjną (NEDC). Z uwagi na warunki pomiarów, które lepiej oddają rzeczywiste warunki eksploatacji pojazdów wartości zużycia paliwa i emisji CO₂ uzyskane zgodnie z procedurą WLTP mogą być w wielu przypadkach wyższe od uzyskanych na podstawie protokołu NEDC. Podane wartości zużycia paliwa i emisji CO₂ mogą się różnić od rzeczywistych w zależności od wyposażenia danego pojazdu, w tym wyposażenia dostępnego w opcji lub jako akcesoria fabryczne oraz typu opon. Zużycie paliwa i emisja CO₂ zależy również od warunków użytkowania samochodu w tym m.in. pogody, indywidualnego stylu jazdy kierowcy i obciążenia pojazdu. Tabele pokazują wartości od najniższych do najwyższych, uzyskane z uwzględnieniem wyposażenia dodatkowego pojazdu. Wszystkie informacje były aktualne w momencie publikacji materiału. Stellantis Polska Sp. z o.o. oraz Dealerzy marki Citroën zastrzegają sobie prawo do zmian specyfikacji produktów. Szczegółowe informacje można uzyskać w najbliższym punkcie sprzedaży oraz na stronie: <https://www.citroen.pl/swiat-citroena/technologie/nowe-homologacje.html>

CITROËN BERLINGO N1 WYMIARY ZEWNĘTRZNE

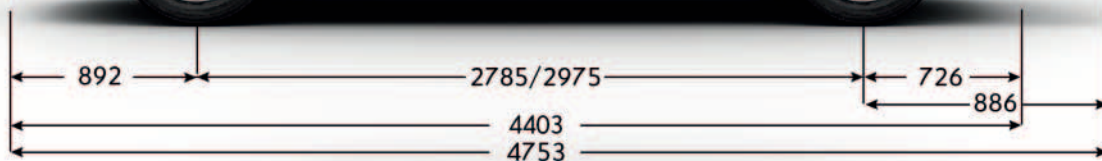

1844(M)/1849(XL)

1553



1567